

1

2

3

Autodesk

5

6

7

8

版本	变更内容	工程确认	日期

A

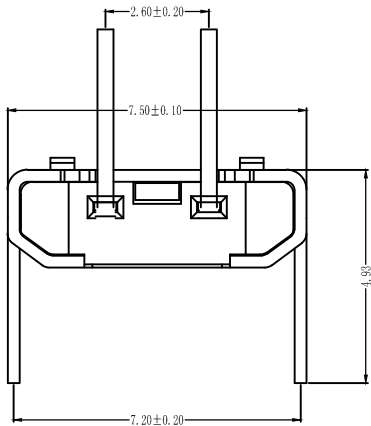

B

MICRO USB技术要求:

1. 电气性能
 - 1.1. 额定电流 2A.
 - 1.2. 额定电压: 5V.
 - 1.3. 接触阻抗: 30 mΩ Max. 可靠性和环境测试后阻抗变化不得超过10mΩ.
 - 1.4. 绝缘阻抗: 100 MΩ min.
2. 机械性能
 - 2.1 插入力: 5~20N. 拔出力: 5~20N.
 - 2.2 寿命测试: 5000cycles.
 - 2.3 推力: 50N min.
 - 2.4 剥离强度: 150N min.
3. 材料要求
 - 3.1 胶芯材料: LCP
 - 3.2 外壳材料: C2680/SPCC
 - 3.3 端子材料: C2680
4. 盐雾要求: 24H
5. 工作温度: -20° C~85° C

A

C

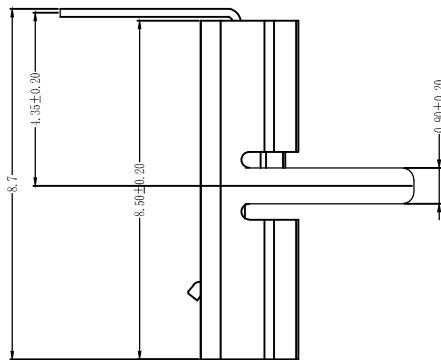
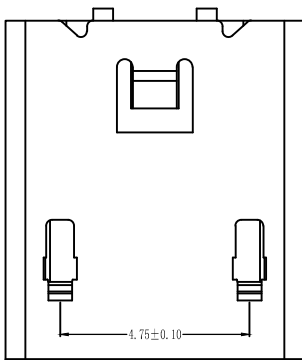
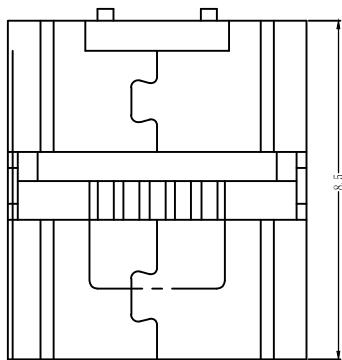

B

Autodesk

Autodesk

D

E

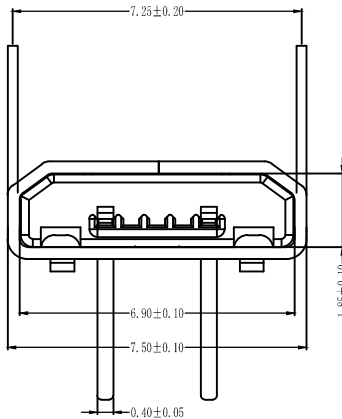

E

F

一般公差加工参考表				深圳市泰普生科技有限公司			
				0755-29965558 0755-29165819			
X. ±	X. ±	设计	周建明	品名	Micro 2P DIP 直边 反上 L=8.5 W		
.X ±0.25	.X ± 2'	审核	李知民	图号	2P DIP 直边 反上 L=8.5 W		
.XX ±0.15	.XX ± 1'	核准	李伟	版本			
.XXX ±0.05	.XXX ±0.5'			页码			
⌀	∠	单位	M M	比例			

F

1

2

3

4

5

6

7

8

Autodesk